

fitab



Ateliér priemyselného dizajnu V

Téma / Topic: Terramorphing

Študent / Student: Michaela Tomová

Pedagóg / Pedagogue: Mgr. art. Martin Baláž, ArtD.

Konzultant / Consultant: Ing. Dušan Kočlík, ArtD.

Ročník / Class: IV

Akademický rok / Academic year: 2020/2021

STU
FAD

SLOVENSKÁ TECHNICKÁ
UNIVERZITA V BRATISLAVE
FAKULTA ARCHITEKTÚRY A DIZAJNU

25

coworkingových kancelárií / Slovensko
// Cvernovka, Campus, Space up,...

ekonomická, ekologická a **pandemická** kríza
iba urýchlili, že svet sa zdigitalizuje a veľká časť sa presunie do **online sféry**



18 900

minulý rok / celosvetovo
// coworkingových kancelárií



globálny fenomén

sťahovanie do menšieho

Nástup pandémie spôsobil, že práca a štúdium sa presunuli z obľúbených coworkingových kancelárií a priestorov škôl do interiérov domácností, ktoré sa stali súčasťou tzv. nového normálu.

dotazník

/ práca z domu

100
respondentov

Myslíte si, že vaše pracovné miesto je ergonomicky prispôsobené konštatnej práci / štúdiu? Ak áno, ako?

Čo vám najviac počas pandémie prekážalo na práci z domu?

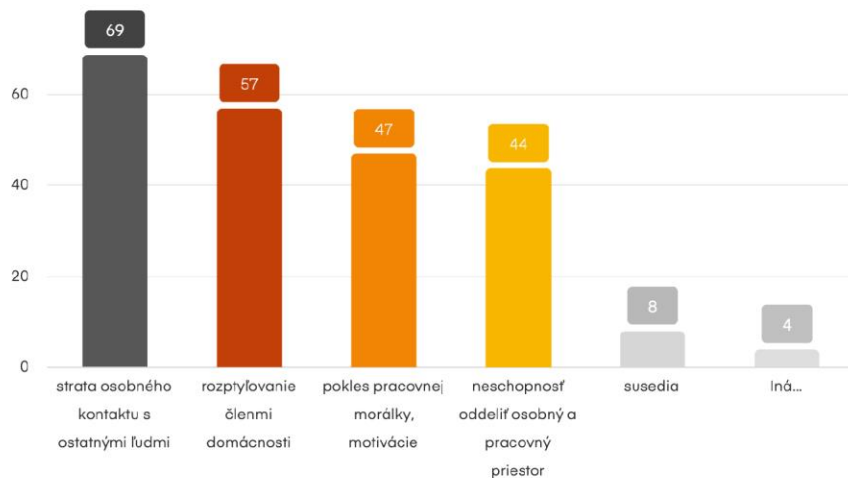

93%

V prípade, ak by ste museli pracovať, študovať z domu ešte najbližších pár rokov, mali by ste potrebu investovať do nového pracovného priestoru a zefektívniť tak váš pracovný výkon?

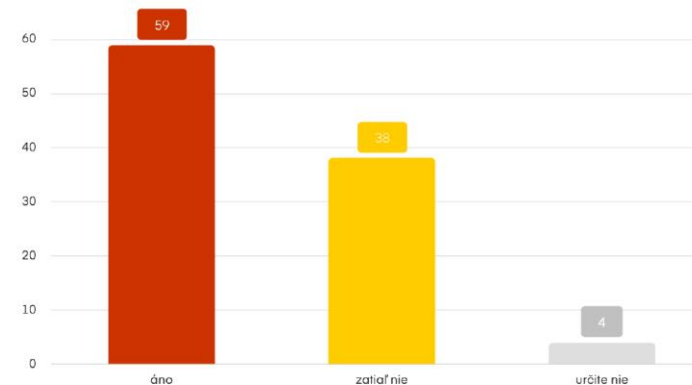

Prispôbili ste si provizórne svoj pracovný priestor počas pandémie? Ak áno, ako?

Čo sa nachádza na vašom pracovnom stole, resp. čo potrebujete mať pri práci z domu po ruke?

nová generácia

konflikty záujmov

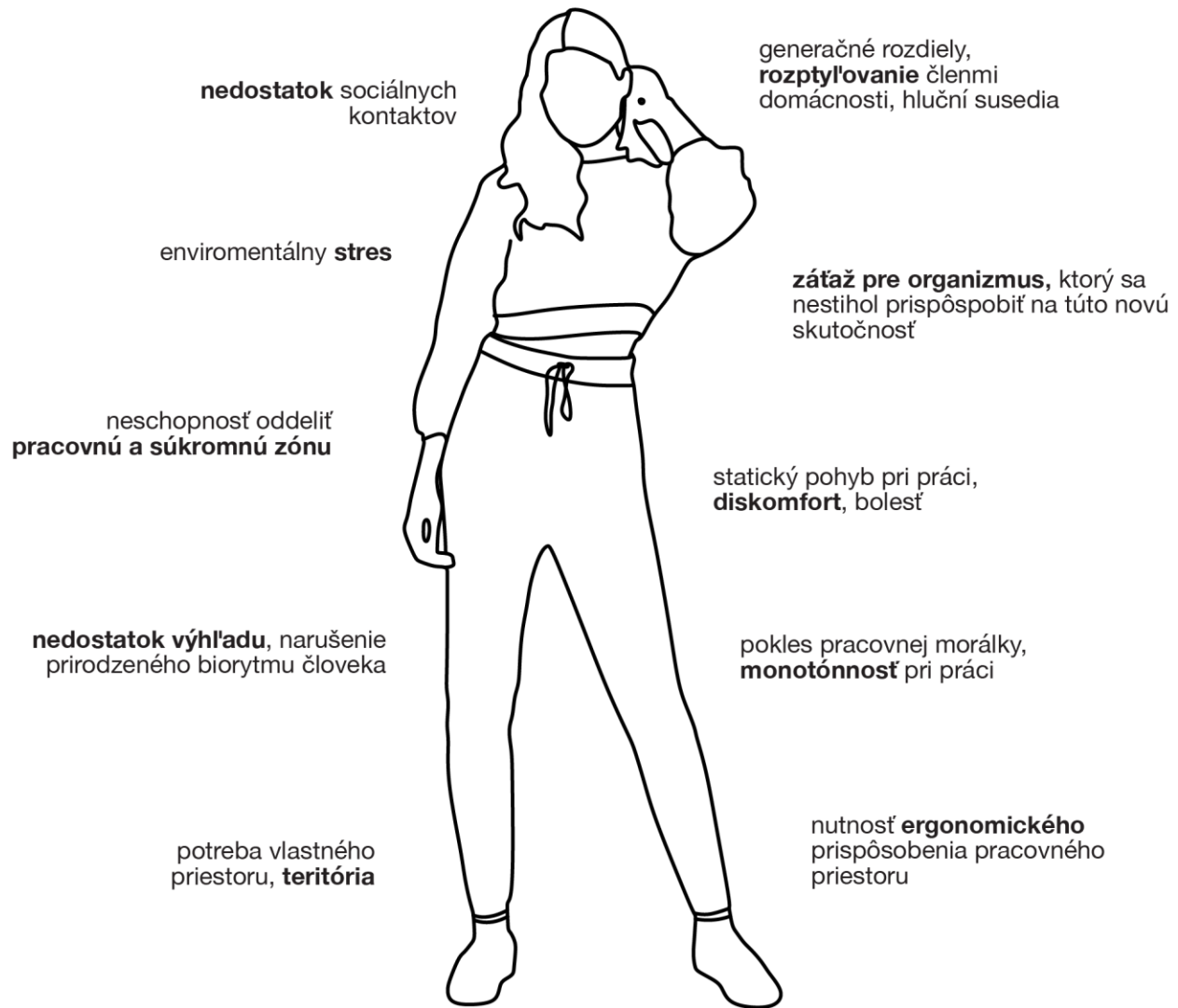

terramorphing

Dizajn morfujúci súčasný životný štýl, zohľadňujúci lokálny ako aj globálny kontext.

Dizajn hľadajúci nové, meniace, pretvárajúce fungovanie a podmienky života vo všetkých sférach.

atribúty

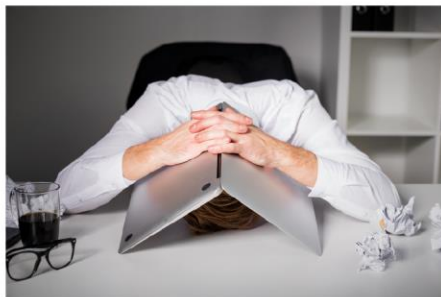

komfort, ergonómia, intimita,
teritorialita, akustika a funkčnosť





pracovná vs. súkromná sféra

Koncept reaguje na problémy používateľov, ktorí sú denne vystavení problémom sústrediť sa, izolovať pracovnú a súkromnú sféru a dostať sa do stavu koncentrácie, potrebnej pre každú produktívnu prácu.





dizajnový jazyk inšpirácia

pre pracovný stôl fitab bola retro hra
pätnástka, založená na posúvaní políčok



proces

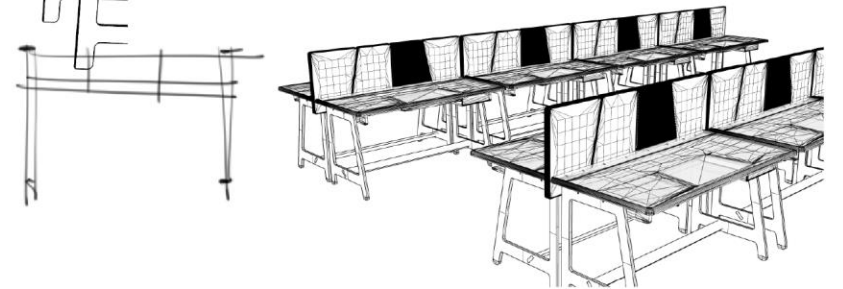
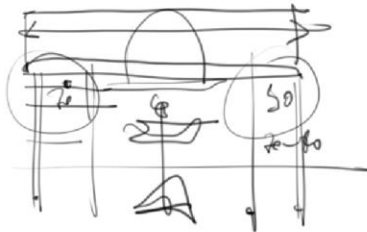
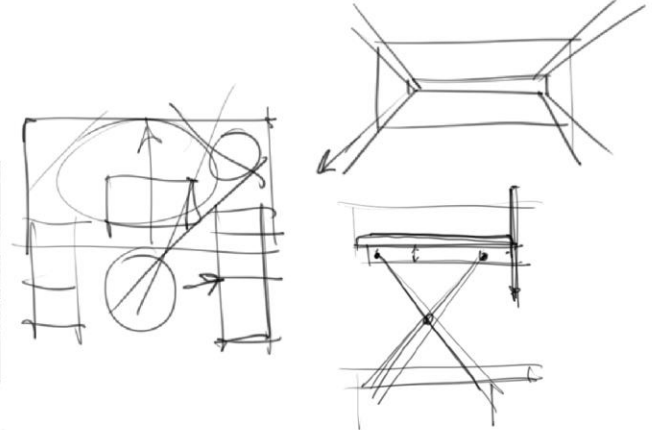
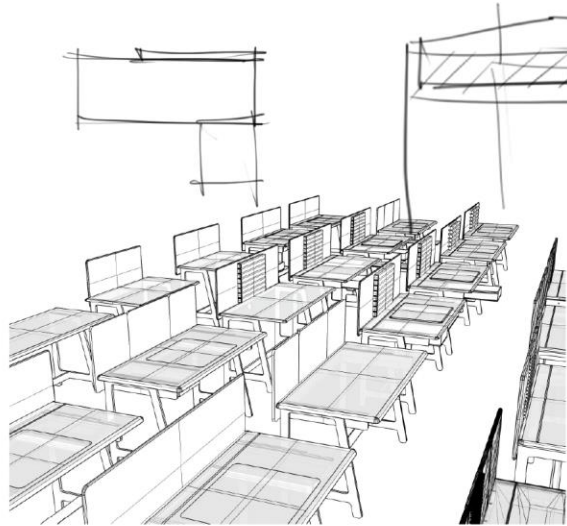
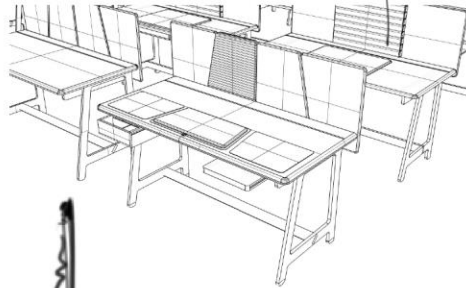
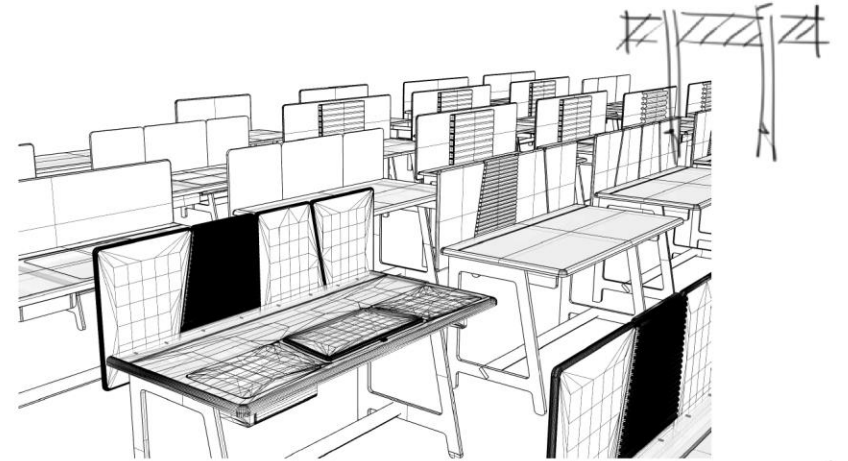
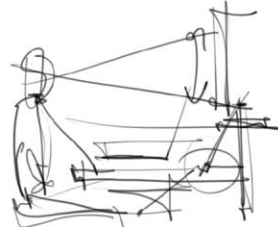
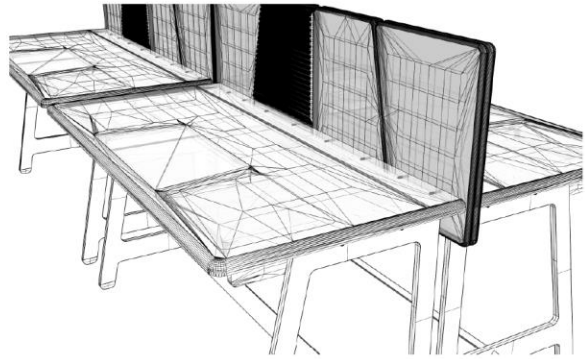

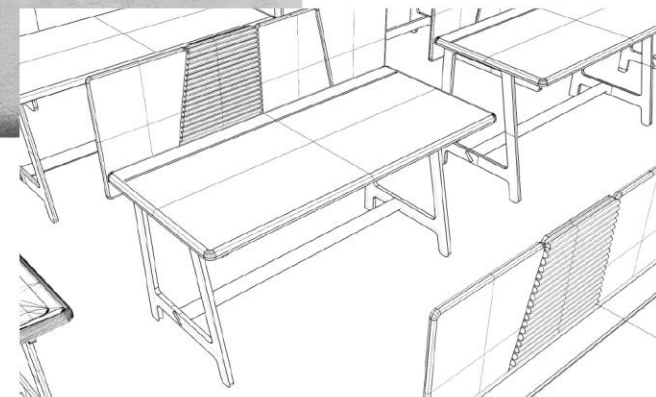
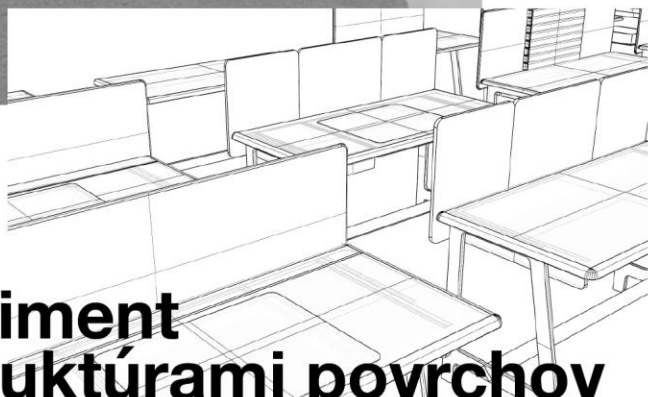
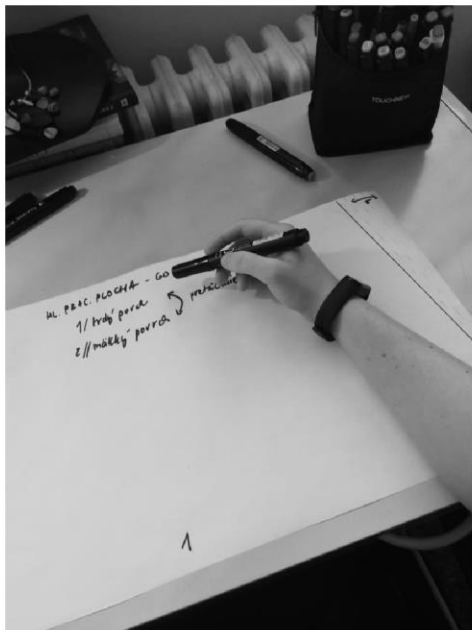
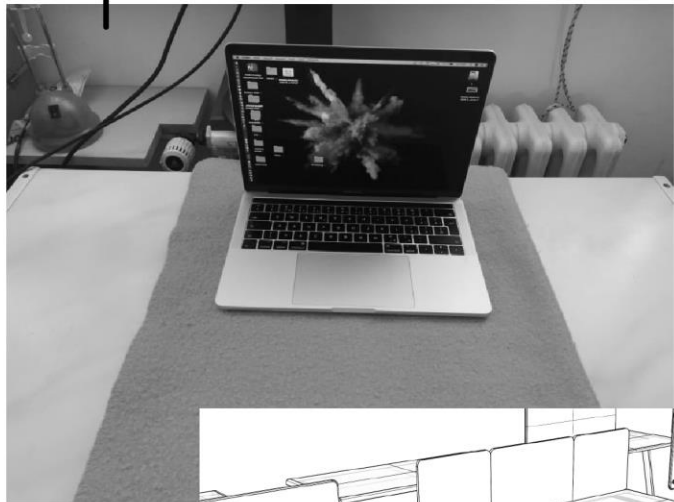
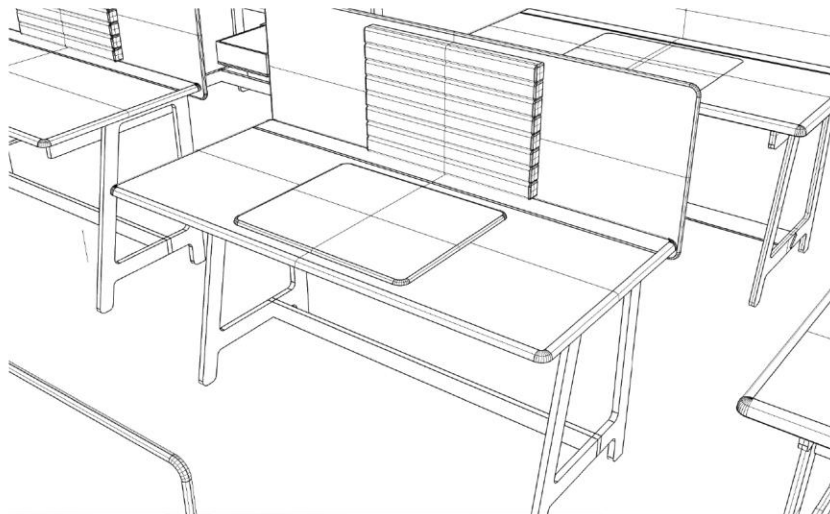
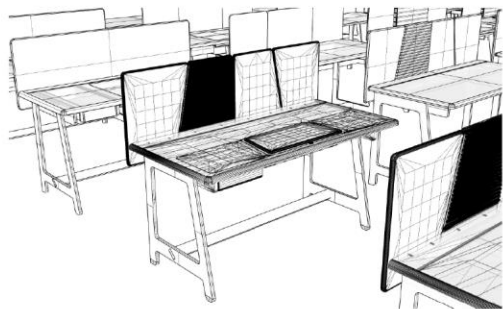

experiment
so štruktúrami povrchov



identita stola

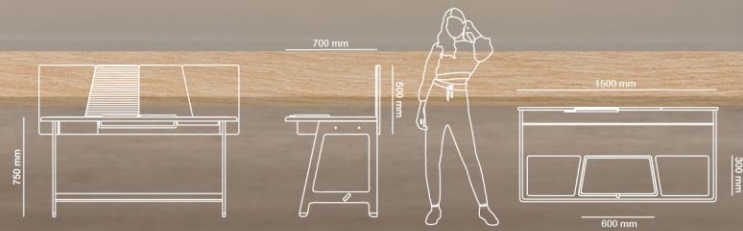

ergonómia

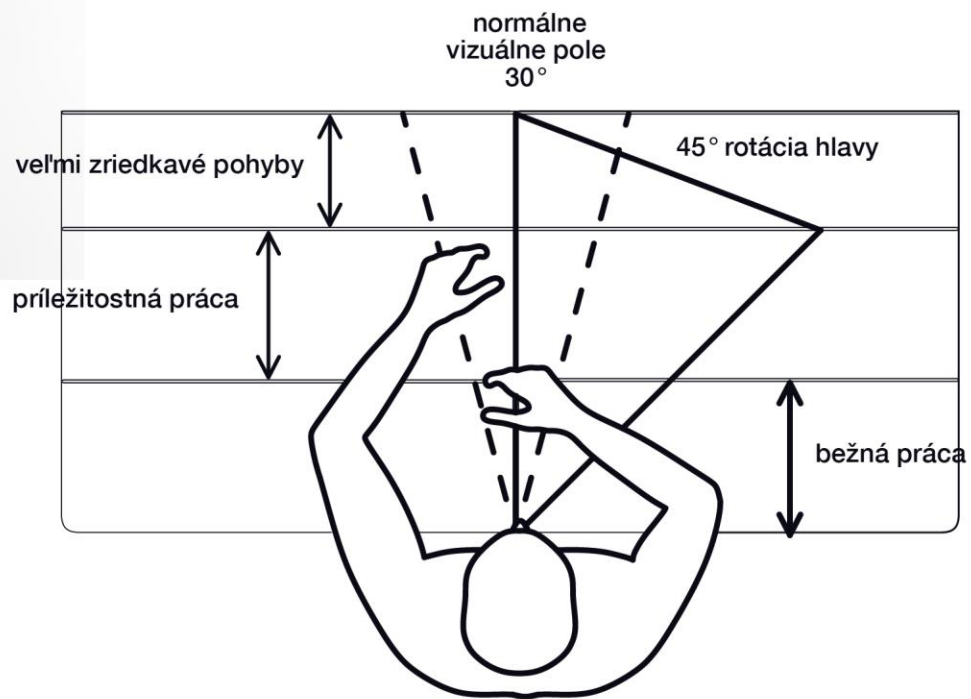



pracovný stôl na prácu a štúdium

Samotné tvaroslovie, materiálové a farebné riešenie, prispievajú k pocitu komfortu, bezpečia, intimity, kontroly a teritoriality.



koncept fitab stôl, ktorý sa prispôsobí používateľovi

Fitab predstavuje súčasný pohľad na dizajn pre nastupujúcu spoločnosť, ovplyvnenú ekologickou, ekonomickou a pandemickou krízou. Inšpiráciou pre pracovný stôl fitab bola retro hra pätnástka, založená na posúvaní políčok. Fitab pracovný stôl umožňuje používateľovi zmenu haptiky prostredníctvom otáčacej dosky z mäkkého materiálu a podporuje produktivitu narušením monotónnosti pri práci.







technológia a materiály

Výrobný proces spočíva vo vyrezaní dvoch nôh, dvoch častí pracovnej dosky (jedna plná, druhá so stredovým výrezom dosky), zlepením oboch kusov preglejky a následným ukotvením masívneho lemu a konštrukcie nôh dvomi šróbami po oboch stranách a prilepením o pracovnú dosku stola. Plastová lišta so zaoblením sa napokon nasunie na hrany stola.



zarážka na šuflík a dosku

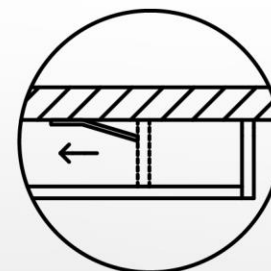
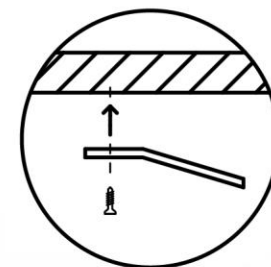



somatický komfort

Komfort je zvýšený pohodlnosťou otáčacej dosky z mäkkého materiálu, výsuvnou stredovou doskou na počítač či klávesnicu, na odkladanie dokumentov, pre zmenu vzdialenosti od monitora, výsuvnou pravou doskou, ktorá zabezpečí L-kovú dispozíciu na prácu, zaoblenou lištou na okrajoch stola, drážkou na odkladanie písacích potrieb a opretie dokumentov, pogumovanými podložkami, určenými na odloženie jedla a nápojov, trnožou na vyloženie nôh používateľa a protišmykovými papučami na spodku nôh stola.



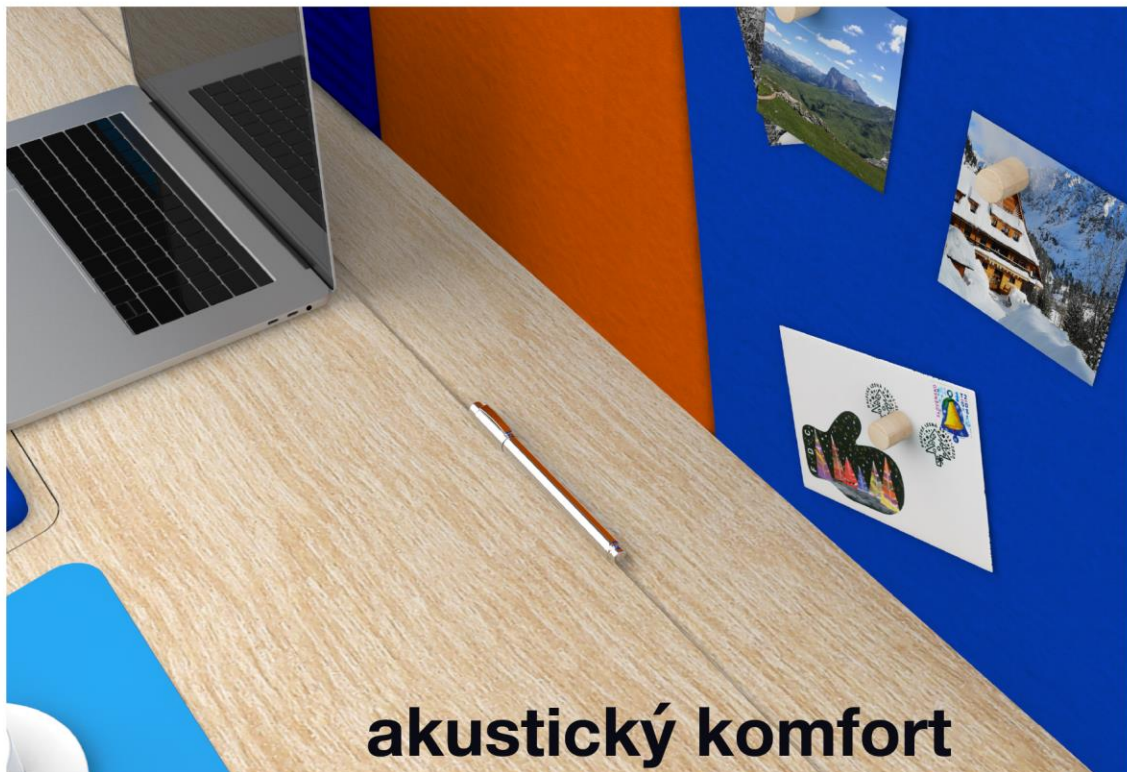

akustický komfort

Komfort je zabezpečený voľbou materiálu: preglejkou, plsťou a polyuretánovou penou. Koncept reaguje na potreby používateľov, ktorí sú denne vystavení problémom izolovať pracovnú a súkromnú sféru a zároveň sa musia koncentrovať na produktívnu prácu.

materiálové riešenie



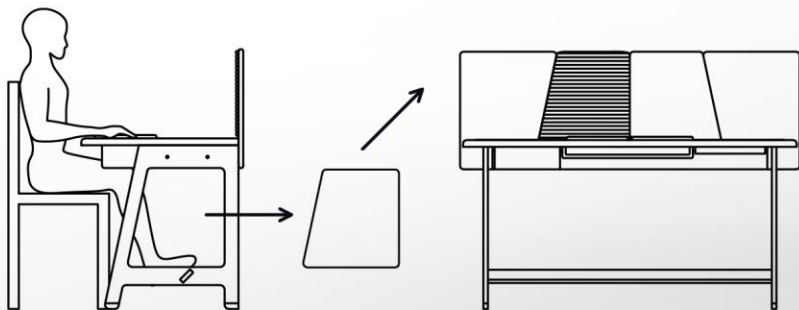

predelová akustická stena

je vyskladaná z odpadu, ktorý sa vytvorí pri vyrezaní nôh (s pridaním penového bloku), je obalená plsťou a slúži na pripínanie a odkladanie drobností zo stola



farebné varianty

zdroje

www.flodeau.com
www.alki.fr
www.houzz.com
www.ozzio.com
www.design-milk.com
www.archiproducts.com
www.living.corriere.it
www.acoustafoam.com
www.housebeautiful.com
www.nutraingredients-usa.com
www.dwell.com
www.wework.com
www.aninteriormag.com





děkujem za pozornost